

ÉCHANGEUR

MODÈLE:	ESA-3000
TYPE:	Air - Air
PLAGE D'OPÉRATION:	300 à 3000 CFM
EFFICACITÉ MAXIMALE:	70%
VOLTAGE D'OPÉRATION:	240vac, 50-60Hz
CONSOMMATION MAXIMALE:	6.3 A @ 240vac
DIFFÉRENTIEL D'OPÉRATION:	Neutre, positive ou négative contactez votre représentant pour les détails
DÉGIVRAGE INTELLIGENT:	Cycles de dégivrage automatisés intégrés, contactez votre représentant des ventes pour les détails
ACTUATEUR:	24 VDC
POIDS:	Poids total approximatif = 600lbs / 272Kg
DIMENSIONS:	Voir à l'endo
INSTALLATION:	Au mur
GARANTIE:	1 an
SONDES DE TEMPÉRATURES:	T1= Air préchauffé T2= Air évacué du bâtiment T3= Air extérieur T4= Air intérieur

ASSEMBLAGE MOTEUR

HP:	1
PHASE:	1 PH
FRÉQUENCE:	50-60 Hz
PROTECTION D'OPÉRATION:	Réinitialisation automatique après surcharge (électrique et/ou thermique)
TR/MIN:	1775
TYPE DE MOTEUR:	Moteur à commutation électronique
POIDS:	60lbs / 27kg (Assemblage moteur)

CONTRÔLEUR

MATÉRIEL:	ABS
POIDS:	2lbs / 1kg
ÉCRAN / INTERFACE:	50-60 Hz
PROTECTION D'OPÉRATION:	Aucun écran, connexion Bluetooth
DIMENSIONS:	Largeur= 8", Hauteur= 6", profondeur = 3"
CERTIFICATIONS:	Certification ETL SPE-1000
MODES:	
Mode manuel	Modifier manuellement la vitesse pour une période maximale déterminée 0-10vdc
0-10vdc	Reçoit une commande 0-10vdc de votre contrôleur de ventilation.
Connexion Radio-fréquence	Connexion nuagique avec accès à distance
Modbus	Contrôle par interface Modbus

NETTOYAGE AUTOMATISÉ*

*Contactez votre représentant des ventes pour les détails

STRUCTURE DE L'ÉCHANGEUR

MATÉRIEL:	HDPE
DIMENSIONS:	Voir au verso
ISOLATION:	Mur doublé en HDPE
POIDS:	330lbs / 150kg

CARTOUCHE D'ÉCHANGE

MATÉRIEL:	Aluminium + Epoxy + Cadre en acier inoxydable
POIDS:	31lbs / 14kg par cartouche (3 par échangeur)

Note: Les poids et les dimensions sont arrondis au plus grand entier.

ÉCHANGEUR DE CHALEUR - DIMENSIONS

MATÉRIEL: HDPE UV15

POIDS: 44lbs / 20kg

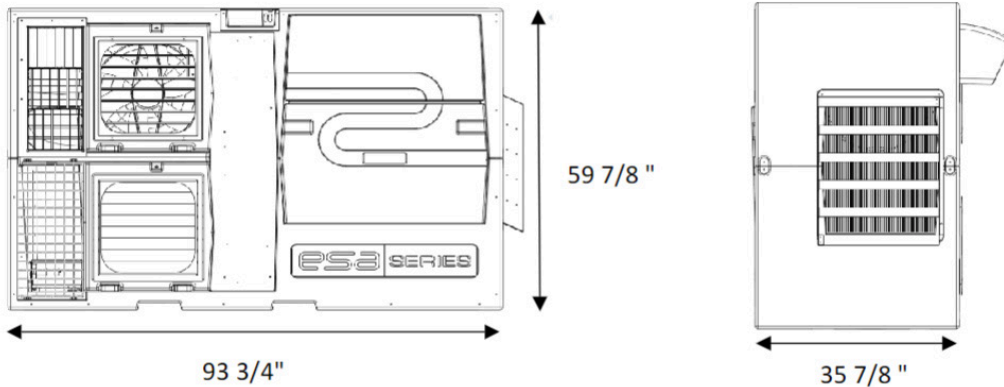

TROU POUR INSTALLATION

DIMENSIONS: 95" X 60.5"

TOLÉRANCE INCLUSE (LONGUEUR): 93 3/4" (-0" + 1 1/4")

TOLÉRANCE INCLUSE (HAUTEUR): 59 7/8" (-0" + 5/8")

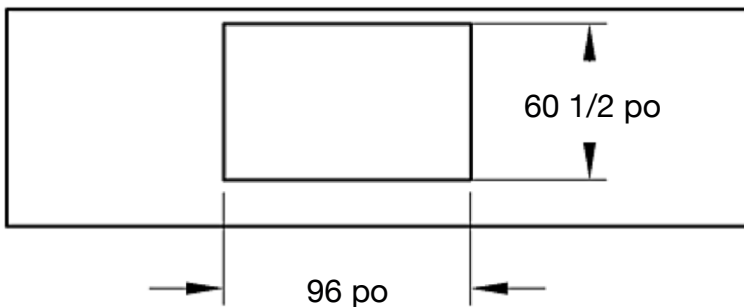

Pour informations techniques

Gabriel Gagné-Marcotte
Directeur général
gabriel@esaseries.com
Tel. : 819-993-5690

Ventes

Randy Taylor
Directeur des ventes et développement d'affaires
randy@esaseries.com
Tel. : 647-515-2207